

Miniatur-Seilzugwegaufnehmer

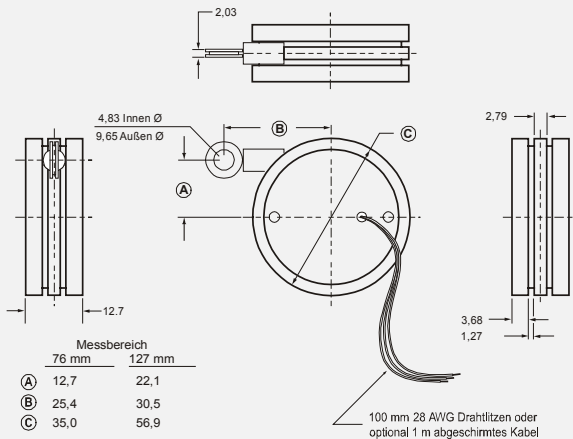

Abmessungen:



Optionen:

Seilzugabschluss

E: Öse

L: Leitkabel

elektrischer Anschluss

W: Litzen, 100 mm lang

C: abgeschirmtes Kabel, 1 m lang

Montage

leer: Servo-Clips

MB: Befestigung-Winkel

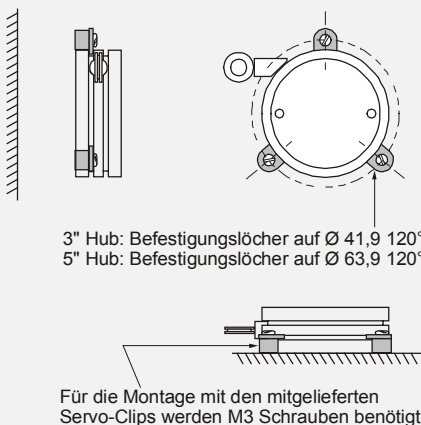

- ◆ **kleine Bauform**
- ◆ **Messbereiche 76, und 127 mm**
- ◆ **potentiometrischer Ausgang**

Der MTA ist ein sehr kleiner aber robuster Seilzugwegaufnehmer mit einem Aluminiumgehäuse.

Der Sensor verwendet ein hochwertiges, leitfähiges Kunststoff-Potentiometer. Mit einer Genauigkeit von $\pm 0,15\%$ und einer Wiederholbarkeit von $\pm 0,02\%$ ist er ideal geeignet für die präzise Messungen kleiner Wege, bei denen nur wenig Bauraum vorhanden ist. Mit die mitgelieferten Halterungen ist eine einfache Befestigung in beliebiger Orientierung möglich.

allgemeine Daten:

- ◆ Messbereiche: 76 und 127 mm
- ◆ Ausgangssignal: Potentiometrisch
- ◆ Genauigkeit: $\pm 0,15\%$ vom Hub
- ◆ Wiederholbarkeit: $\pm 0,02\%$ vom Hub
- ◆ Seilzug: $\varnothing 0,6$ mm nylonbeschichtetes Edelstahlkabel
- ◆ Gehäuse: eloxiertes Aluminium
- ◆ Sensor: leitende Plastik-Hybrid Potentiometer
- ◆ Gewicht: 76 mm: 45 gr, 127 mm: 118 gr
- ◆ Betriebstemperaturbereich: -55 bis $+100\text{ }^{\circ}\text{C}$

elektrische Daten:

- ◆ Eingangswiderstand: $5\text{ k}\Omega (\pm 10\%)$
- ◆ Max. Leistung: 1,0 W bei $40\text{ }^{\circ}\text{C}$
- ◆ Max. Eingangsspannung: 30 V (AC oder DC)
- ◆ Ausgangssignal: $94\% \pm 4\%$ der Eingangsspannung

mechanische Daten:

◆ Best.-Code:	3	3A	5	5A
◆ Messbereich [mm]:	76	76	127	127
◆ Kabelspannung [N]:	0,56	1,11	0,33	0,67
◆ max. Beschl. [g]:	30	60	3	6

