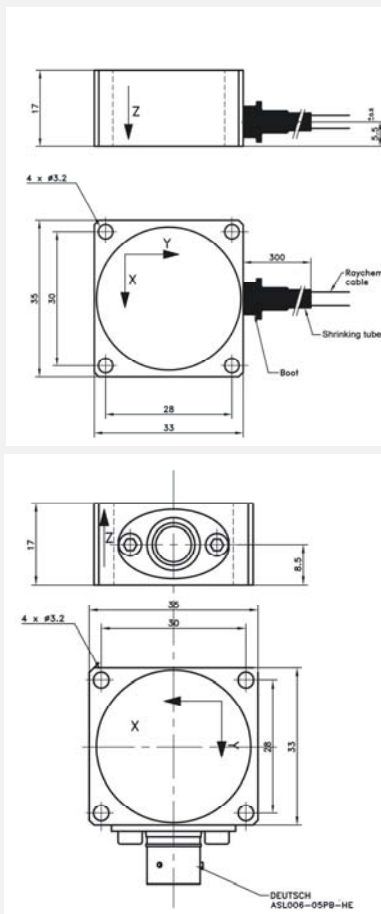
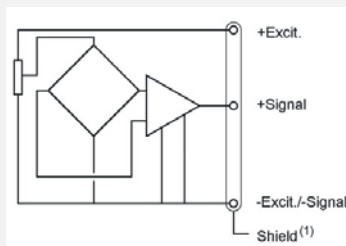

triaxialer Rennsport-Beschleunigungsaufnehmer

Schaltbild / Kanal

Abschirmung vom Sensor-Gehäuse isoliert

- ◆ für Rennsport-Anwendungen
- ◆ Messbereiche: ± 6 g bis ± 20 g
- ◆ eingebauter Verstärker (± 2 V Ausgang)
- ◆ EMV verträglich
- ◆ Tief-Pass-Filter
- ◆ Öl-Dämpfung
- ◆ überlastsicher
- ◆ eloxiertes Aluminium-Gehäuse

Der XA 3001 ist ein triaxialer Beschleunigungsaufnehmer, der speziell für den Rennsport entwickelt worden ist. Seine kompakte Bauweise ermöglicht den Einbau auch an sehr schwer zugänglichen Stellen. Störende Resonanzen werden durch die starke Öldämpfung eliminiert und die Überlastanschläge schützen den Sensor. Durch die eingebaute Verstärkung mit EMV und RF-Filtern wird ein sauberes, rauscharmes Signal erzeugt.

mechanische Eigenschaften

- ◆ Messbereiche: ± 6 , ± 10 , ± 20 g (pro Achse wählbar)
- ◆ komb. Nichtlinearität und Hysterese: $< \pm 1$ % v.B.
- ◆ seitliche Sensitivität: < 1 % v.B.
- ◆ Material: Eloxiertes Aluminiumgehäuse
- ◆ Schutzklasse: IP65
- ◆ Gewicht: 30 g

elektrische Eigenschaften

- ◆ Speisung: 8 – 16 VDC
- ◆ Ausgangssignal: ± 2 V ± 100 mV
- ◆ Nullpunktverschiebung: 2,5 V ± 100 mV
- ◆ Stromverbrauch < 15 mA / Kanal
- ◆ Ausgangsimpedanz: > 100 M Ω
- ◆ EMI/RFI-geschützter Verstärker: 40 dB – 20 MHz bis 1 GHz
- ◆ Frequenz-roll-off: -100 dB / Dekade
- ◆ el. Anschluss: Raychem Kabel (AWG26), Länge 1 m, 0,3 m Schrumpfschlauch (DR25) oder DEUTSCH ASL006 Stecker

thermische Eigenschaften

- ◆ Betriebstemperaturbereich: -20 bis +125 °C
- ◆ kompensierter Temperaturbereich (kTemp): -20 bis +85 °C
- ◆ Nullpunktverschiebung (im kTemp): < 1 % v.B. / 60 °C
- ◆ thermische Sensitivität (im kTemp): 2,5 % vom Messwert

Bemerkungen

1. bei statischen Anwendungen nur 20 % Überlastbarkeit
2. andere Bandbreiten auf Anfrage

Optionen

- ◆ SC: Gerätestecker inkl. Gegenstecker
- ◆ LC"X": zusätzliche Anschlusskabelänge (in m)

Messbereich (g) (pro Achse wählbar)	± 6	± 10	± 20
Überlastbarkeit (g) ¹	± 500	± 500	± 1.000
Ausgang (V)	± 2	± 2	± 2
Frequenzgang -1 db (Hz) ²	0 – 20	0 – 20	0 – 50